

ISSN : 0854-6789



BERITA RESMI PATEN DIVISIONAL (PECAHAN) SERI-A

No. BRPD 33/XI/2022

SESUAI DENGAN KETENTUAN PASAL 54 AYAT(4) DALAM PERMENKUMHAM
NOMOR 38 TAHUN 2018 YANG MENYATAKAN BAHWA TERHADAP
PERMOHONAN DIVISIONAL (PECAHAN) TERKAIT TANGGAL DAN NOMOR
PENGUMUMAN MERUJUK PADA PERMOHONAN SEMULA (PERMOHONAN
INDUK).

DITERBITKAN TANGGAL 25 November 2022

DIREKTORAT PATEN, DTLST, DAN RD
DIREKTORAT JENDERAL KEKAYAAN INTELEKTUAL
KEMENTERIAN HUKUM DAN HAK ASASI MANUSIA REPUBLIK INDONESIA

BERITA RESMI PATEN DIVISIONAL (PECAHAN) SERI-A

No. 33 TAHUN 2022

**PELINDUNG
MENTERI HUKUM DAN HAK ASASI MANUSIA
REPUBLIK INDONESIA**

TIM REDAKSI

Penasehat : **Direktur Jenderal Kekayaan Intelektual**
Penanggung Jawab : **Direktur Paten, DTLST, dan RD**
Ketua : Kasubdit Permohonan dan Publikasi
Sekretaris : Kasi Publikasi dan Dokumentasi
Anggota : Staf Seksi Publikasi dan Dokumentasi

Penyelenggara

Direktorat Paten, DTLST, dan RD
Direktorat Jenderal Kekayaan Intelektual

Alamat Redaksi dan Tata Usaha

Jl. H.R. Rasuna Said Kav. 8-9
Jakarta Selatan 12190

Telepon: (021) 57905611 Faksimili: (021) 57905611
Website : www.dgip.go.id

INFORMASI UMUM

Berita Resmi Paten Divisional **Nomor 33 Tahun Ke-32** ini berisi segala kegiatan yang berkaitan dengan pengajuan Permintaan Paten ke Kantor Paten dan memuat lembar halaman pertama (front page) dari dokumen Paten.

Daftar Bibliografi yang tertera dalam lembar halaman pertama (front page) adalah sesuai dengan INID Code (Internationally agreed Number of the Identification of Date Code).

Penjelasan **Nomor Kode** pada halaman pertama (front page) Paten adalah sebagai berikut :

- (11) : Nomor Dokumen
- (20) : Jenis Publikasi (Paten atau Permohonan Paten)
- (13) : Pengumuman Paten (pertama)
- (19) : Negara dimana tempat diajukan Permohonan Paten
- (21) : Nomor Permohonan Paten
- (22) : Tanggal Penerimaan Permohonan Paten
- (30) : Data Prioritas
- (31) : Nomor Prioritas
- (32) : Tanggal / Bulan / Tahun diberikan Hak Prioritas
- (33) : Negara yang memberikan Hak Prioritas
- (43) : Tanggal Pengumuman Permohonan Paten
- (51) : International Patent Classification (IPC)
- (54) : Judul Invensi
- (57) : Abstrak atau Klaim
- (71) : Nama dan Alamat yang Mengajukan Permohonan Paten
- (72) : Nama Penemu (Inventor)
- (74) : Nama dan Alamat Konsultan Paten

(20) RI Permohonan Paten

(19) ID

(11)

No Pengumuman : 2021/PID/03936

(13) A

(51) I.P.C : E 02D 23/08,E 02D 23/00,E 02D 23/00,E 21D 5/10

(21) No. Permohonan Paten : P00202212516

(22) Tanggal Penerimaan Permohonan Paten :
24 Oktober 2018

(30) Data Prioritas :
(31) Nomor (32) Tanggal (33) Negara

(43) Tanggal Pengumuman Paten :
30 April 2021

(71) Nama dan Alamat yang Mengajukan Permohonan Paten :

JFE METAL PRODUCTS CORPORATION
1-2-70, Konan, Minato-ku, Tokyo, 1080075 Japan

(72) Nama Inventor :
MATSUOKA Kaoru,JP
HAMADA Yoshiyuki,JP

(74) Nama dan Alamat Konsultan Paten :
Nabila Ambadar S.H., LL.M.,
Jl. Proklamasi No. 79, Pegangsaan, Menteng, Jakarta

(54) Judul METODE TEKAN-DALAM UNTUK BODI BENAM, ALAT TEKAN-DALAM, DAN METODE EKSTRAKSI
Invensi : UNTUK BODI BENAM

(57) Abstrak :

Metode tekan-dalam berdasarkan invensi ini mencakup: sisi dalam suatu area yang dikelilingi oleh sejumlah kolom penopang (21) yang dipasang pada permukaan atas dari tanah (E), dengan mengangkat/menurunkan komponen penekan (23) ke sejumlah kolom penyangga (21) dan menempatkan alat tekan (3) yang disesuaikan untuk menggerakkan komponen penekan (23) ke atas dan ke bawah, dengan demikian membuat alat tekan-dalam/benam (1); membangun bodi benam (110) yang bertingkat dan silinder di permukaan atas dari tanah (E) di bawah komponen penekan (23) dan merakit bodi cincin (111) dengan menggandengkan bersama segmen (112) dengan satu per satu di atas permukaan ujung bodi benam (110) untuk membentuk setiap tingkat, segmennya berbentuk busur; bergerak ke bawah alat penekan (3), dengan demikian menggerakkan komponen penekan (23) ke permukaan atas bodi cincin (111), dan dengan demikian menekan bodi penekan (110) ke bawah dengan kedalaman yang telah ditentukan; memindahkan komponen penekan (23) dan kemudian dengan cara yang sama menyambungkan segmen (112) ke bodi cincin (111) pada permukaan atas bodi benam (110); dan bergerak ke bawah komponen penekan (23) dan dengan demikian menekan bodi benam (110) ke bawah dengan kedalaman yang telah ditentukan, operasi ini diulangi untuk membenamkan suatu bodi benam 110 secara bertahap.

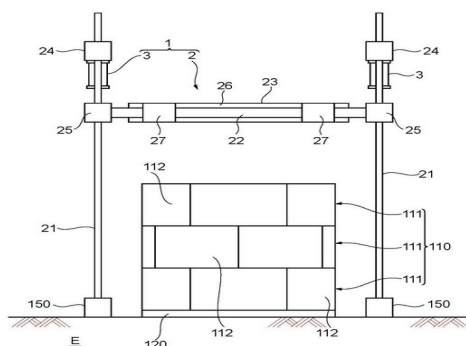

GAMBAR 11

(20)	RI Permohonan Paten			(11)	No Pengumuman : 2018/05795	(13)	A
(19)	ID						
(51)	I.P.C : A 61K 9/16,A 61K 9/14,A 61K 9/10,A 61P 35/00,B 01D 46/00,B 01J 19/26,B 01J 19/10,B 01J 2/04,B 01J 3/00,B 01J 4/00						
(21)	No. Permohonan Paten : P00202203937			(71)	Nama dan Alamat yang Mengajukan Permohonan Paten :		
(22)	Tanggal Penerimaan Permohonan Paten : 15 November 2017				CRITITECH, INC. 1849 E. 1450 Road Lawrence, KS 66044 United States of America		
(30)	Data Prioritas :			(72)	Nama Inventor :		
	(31) Nomor	(32) Tanggal	(33) Negara		BALTEZOR, Michael,US FARTHING, Joseph,US SITTENAUER, Jake,US ESPINOSA, Jahna,US CAMPBELL, Samuel,US MCCLOREY, Matthew,US FISCHER, Julia, K.,US WILLIAMS, Mark, D.,US CLAPP, Gary, E.,US		
	62/171,001	04 Juni 2015	US				
	62/171,008	04 Juni 2015	US				
	62/171,060	04 Juni 2015	US				
(43)	Tanggal Pengumuman Paten : 31 Mei 2018			(74)	Nama dan Alamat Konsultan Paten :		
					Marolita Setiati PT SPRUSON FERGUSON INDONESIA, Graha Paramita 3B Floor Zona D Jl. Denpasar Raya Blok D2 Kav.8 Kuningan		
(54)	Judul Invensi :	PARTIKEL-PARTIKEL TAKSAN DAN PENGGUNAANNYA					
(57)	Abstrak :						
	Komposisi-komposisi disediakan yang mengandung sedikitnya 95% berat dari suatu taksan, atau suatu garam darinya yang dapat diterima secara farmasi, dimana partikel tersebut memiliki suatu densitas ruah rata-rata di antara sekitar 0,050 g/cm ³ dan sekitar 0,15 g/cm ³ , dan/atau luas permukaan spesifik (SSA) sedikitnya 18 m ² /g, 20 m ² /g, 25 m ² /g, 30 m ² /g, 32 m ² /g, 34 m ² /g, 10 atau 35 m ² /g. Metode-metode untuk membuat dan menggunakan komposisi-komposisi tersebut juga disediakan.						